



BEDIENUNGSANLEITUNG UND GARANTIESCHEIN

Warmwasserspeicher für die Trinkwarmwasserversorgung im Haushalt

TRIVEN BT Premium-_-200-WP-PU

TRIVEN BT Premium-_-300-WP-PU

TRIVEN BT Premium-_-400-WP-PU

TRIVEN BT Premium-_-500-WP-PU

TRIVEN BTM Premium-200-WP-PU

TRIVEN BTM Premium-300-WP-PU

TRIVEN BTM Premium-400-WP-PU

TRIVEN BTM Premium-500-WP-PU

TRIVEN BTM Premium-11-200-WP-PU

TRIVEN BTM Premium-11-300-WP-PU

TRIVEN BTM Premium-11-400-WP-PU

Kombi-Pufferspeicher

THP-205/75-GP-PU

THP-290/105-GP-PU

THPh-290/105-GP-PU

INHALT

1. VERWENDUNGSZWECK.....	2
2. AUFBAU DER WARMWASSERSPEICHER.....	2
3. TECHNISCHE UND KONSTRUKTIVE KENNDATEN	3
4. INSTALLATION DER WARMWASSERSPEICHER	14
5. BETRIEB DER WARMWASSERSPEICHER. WICHTIGE HINWEISE	15
6. GARANTIEBEDINGUNGEN	16
GARANTIESCHEIN	17
NACHWEIS DER DURCHGEFÜHRTEN SERVICEARBEITEN	18

1. VERWENDUNGSZWECK

Die Warmwasserspeicher dienen zur Erwärmung und Speicherung von Trinkwarmwasser (TWW). Die maximal zulässige Wassertemperatur beträgt 95 °C, der maximale Wasserdruck 6 bar. Sie sind für private und gewerbliche Anwendungen geeignet. Die Erwärmung erfolgt über eingebaute Rohrwendel-Wärmetauscher, die an Heizkessel, Solarkollektoren, Wärmepumpen usw. angeschlossen werden können. Zusätzlich kann ein Elektroheizstab eingebaut werden. Das Gerät darf nur senkrecht betrieben werden.

2. AUFBAU DER WARMWASSERSPEICHER

BT-Warmwasserspeicher

Das Hauptelement des Warmwasserspeichers ist ein Stahlbehälter mit einer bei 850 °C eingebrannten keramischen Emailleschicht. Verwendet werden Emaille-Beschichtungen führender europäischer Hersteller. Zwei Magnesium-Schutzanoden am oberen Anschluss und am Revisionsflansch dienen als zusätzlicher Korrosionsschutz. Die Reinigungsöffnung im unteren Bereich ist mit einem Stopfen dicht verschlossen.

Die Anschlussstutzen befinden sich auf der Rückseite des Speichers. Auf der Vorderseite befinden sich eine Thermometerhülse, ein 6/4"-Anschluss für einen Elektroheizstab und ein Revisionsflansch.

Die Warmwasserspeicher werden mit einem Rohrwendel-Wärmetauscher (BT-01), mit zwei Rohrwendel-Wärmetauschern (BT-11) oder ohne Wärmetauscher (BT-00) gefertigt. Die Wärmetauscher sind für den Anschluss an Heizkessel, Solarkollektoren, Wärmepumpen usw. vorgesehen.

BTM-Warmwasserspeicher

Die BTM-Warmwasserspeicher wurden speziell für Wärmepumpen und Solarkollektoren entwickelt. Der Rohrwendel-Wärmetauscher mit großem Durchmesser und vergrößerter Wärmeübertragungsfläche reduziert den hydraulischen Widerstand und verkürzt die Aufheizzeit. In Verbindung mit einem Niedertemperatur-Wärmeträgermedium wird außerdem die Kalkbildung im Speicher minimiert.

Kombi-Pufferspeicher

Kombi-Pufferspeicher dienen der schnellen und effizienten Wärmeversorgung größerer Flächen. Sie bestehen aus einem unteren Heizungs-Pufferspeicher und einem oberen Warmwasserspeicher.

Für den Betrieb mit einer Wärmepumpe kombiniert der Kombi-Pufferspeicher beide Speicher in einem Gerät. Dies vereinfacht die Installation erheblich.

Die kombinierte Ausführung spart Platz im Heizraum. Die Kombi-Pufferspeicher verfügen über eine fest montierte, 65 mm starke PU-Hartschaumisolierung.

3. TECHNISCHE UND KONSTRUKTIVE KENNDATEN

TRIVEN Warmwasserspeicher BT Premium-00-WP-PU

Typenschlüssel:

TRIVEN BT Premium-XY-V-WP-PU

BT Premium - Baureihe
 X – Anzahl der oberen Wärmetauscher
 Y – Anzahl der unteren Wärmetauscher
 V – Baugröße
 WP-PU – weiße, fest montierte PU-Hartschaumisolierung

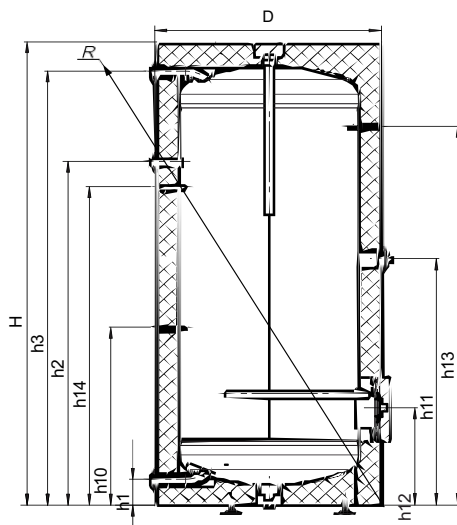

Technische Daten	Einheit	Nennvolumen			
		200	300	400	500
Anschluss Kaltwasserzulauf h1	" / mm	1/ 77	1/ 83	1/ 83	1/ 92
Zirkulationsanschluss h2	" / mm	3/4/ 1032	3/4/ 1035	3/4/ 1268	3/4/ 1277
Anschluss Warmwasserabgang h3	" / mm	1/ 1303	1/ 1323	1/ 1573	1/ 1582
Tauchhülse h14	mm	956	980	1168	1177
Tauchhülse h10	mm	534	608	648	657
Anschluss für Elektroheizstab h11	" / mm	6/4/ 740	6/4/ 848	6/4/ 905	6/4/ 914
Revisionsflansch TU1 / Anschluss für Elektroheizstab h12	" / mm	6/4/ 292	6/4/ 303	6/4/ 303	6/4/ 312
Thermometerhülse h13	mm	1137	1148	1398	1407
Max. Betriebsdruck des Speichers	MPa	0,6			
Gesamthöhe H	mm	1391	1416	1666	1683
Durchmesser ohne Isolierung d / mit Isolierung D	mm	500/ 632	603/ 735	603/ 735	652/ 784
Inhalt V	l	229	338	406	480
Gewicht der Magnesiumanode	kg	0,9	0,9	1,3	1,3
Länge der Magnesiumanoden (Haupt-/Zusatzanode)	mm	400	400	650/400	650/400
Innenfläche des Speichers	m ²	2,25	2,69	3,22	3,55
Gewicht	kg	59	72	83	90
Kippmaß R	mm	1526	1595	1821	1856
Revisionsöffnung	Dn	120			
Länge des Elektroheizstabs	mm	540	580	580	620
Energieeffizienzklasse		A	A	A	B

**TRIVEN Warmwasserspeicher BT Premium-01-WP-PU
mit PU-Hartschaumisolierung**

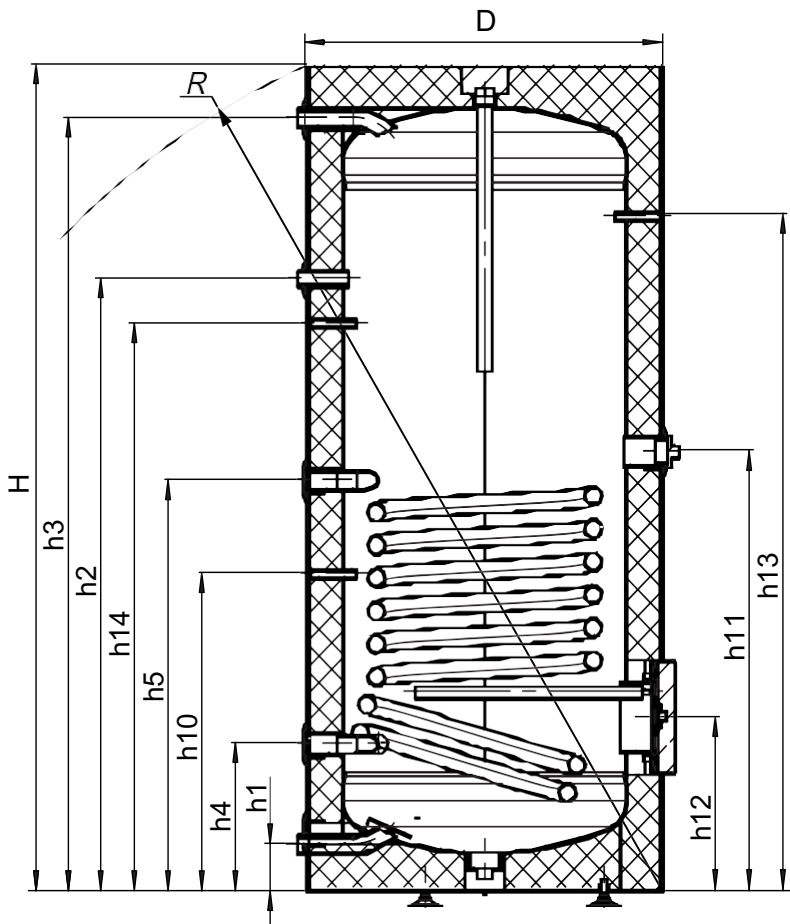

Technische Daten	Einheit	Nennvolumen			
		200	300	400	500
Anschluss Kaltwasserzulauf h1	" / mm	1/ 77	1/ 83	1/ 83	1/ 92
Zirkulationsanschluss h2	" / mm	3/4/ 1032	3/4/ 1035	3/4/ 1268	3/4/ 1277
Anschluss Warmwasserabgang h3	" / mm	1/ 1303	1/ 1323	1/ 1573	1/ 1582
Anschluss Rücklauf unterer Wärmetauscher h4	" / mm	1/ 247	1/ 258	5/4/ 258	5/4/ 267
Anschluss Vorlauf unterer Wärmetauscher h5	" / mm	1/ 693	1/ 778	5/4/ 843	5/4/ 852
Tauchhülse h14	mm	956	980	1168	1177
Tauchhülse h10	mm	534	608	648	657
Anschluss für Elektroheizstab h11	" / mm	6/4/ 740	6/4/ 848	6/4/ 905	6/4/ 914
Revisionsflansch TU1 / Elektroheizstabanschluss h12	" / mm	6/4/ 292	6/4/ 303	6/4/ 303	6/4/ 312
Thermometerhülse h13	mm	1137	1148	1398	1407
Inhalt des unteren Wärmetauschers	l	7,2	7,2	17,6	21,9
Fläche des unteren Wärmetauschers	m ²	1,14	1,14	2	2,5
Wärmeleistung des unteren Wärmetauschers (70/10/45 °C)	kW	27	27	46	58
Dauerleistung des unteren Wärmetauschers	l/ h	650	1000	1100	1400
Betriebsdruck des Wärmetauschers	MPa	1			
Max. Betriebsdruck des Speichers	MPa	0,6			
Gesamthöhe H	mm	1391	1416	1666	1683
Durchmesser ohne Isolierung d / mit Isolierung D	mm	500/ 632	603/ 735	603/ 735	652/ 784
Gesamtinhalt	l	229	338	406	480
Nenninhalt	l	219	328	385	456
Gewicht der Magnesiumanode	kg	0,9	0,9	1,3	1,3
Länge der Magnesiumanoden (Haupt-/Zusatzanode)	mm	400	400	650/400	650/400
Innenfläche des Speichers	m ²	3,3	4,5	5,2	5,95
Gewicht	kg	76	97	110	123
Kippmaß R	mm	1526	1595	1821	1856
Revisionsöffnung	Dn	120			
Länge des Elektroheizstabs	mm	540	580	580	620
Energieeffizienzklasse		A	A	A	B

TRIVEN Warmwasspeicher BT Premium-11-WP-PU mit PU-Hartschaumisolierung

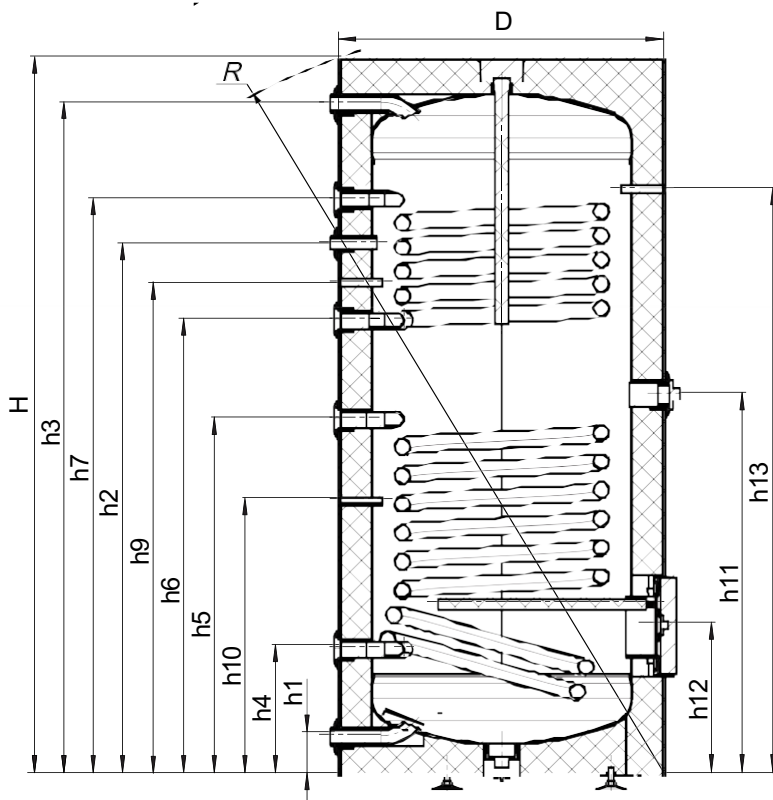

Technische Daten	Einheit	Nennvolumen			
		200	300	400	500
Anschluss Kaltwasserzulauf h1	" / mm	1/ 77	1/ 83	1/ 83	1/ 92
Zirkulationsanschluss h2	" / mm	3/4/ 1032	3/4/ 1035	3/4/ 1268	3/4/ 1277
Anschluss Warmwasserabgang h3	" / mm	1/ 1303	1/ 1323	1/ 1573	1/ 1582
Anschluss Rücklauf unterer Wärmetauscher h4	" / mm	1/ 247	1/ 258	5/4/ 258	5/4/ 267
Anschluss Vorlauf unterer Wärmetauscher h5	" / mm	1/ 693	1/ 778	5/4/ 843	5/4/ 852
Anschluss Rücklauf oberer Wärmetauscher h6	" / mm	1/ 884	1/ 918	1/ 968	1/ 977
Anschluss Vorlauf oberer Wärmetauscher h7	" / mm	1/ 1117	1/ 1118	1/ 1368	1/ 1377
Tauchhülse h9	mm	956	980	1168	1177
Tauchhülse h10	mm	534	608	648	657
Anschluss für Elektroheizstab h11	" / mm	6/4/ 740	6/4/ 848	6/4/ 905	6/4/ 914
Revisionsflansch TU1 / Anschluss für Elektroheizstab h12	" / mm	6/4/ 292	6/4/ 303	6/4/ 303	6/4/ 312
Thermometerhülse h13	mm	1137	1148	1398	1407
Inhalt des unteren Wärmetauschers	l	7,2	11,4	17,6	21,9
Fläche des unteren Wärmetauschers	m ²	1,14	1,8	2	2,5
Wärmeleistung des unteren Wärmetauschers (70/10/45 °C)	kW	27	42	46	58
Dauerleistung des unteren Wärmetauschers	l/ h	650	1000	1100	1400
Inhalt des oberen Wärmetauschers	l	3,8	3,8	7,6	7,6
Fläche des oberen Wärmetauschers	m ²	0,6	0,6	1,2	1,2
Wärmeleistung des oberen Wärmetauschers (70/10/45 °C)	kW	14	14	28	28
Dauerleistung des oberen Wärmetauschers	l/ h	350	350	700	700
Betriebsdruck der Wärmetauscher	MPa	1			
Max. Betriebsdruck des Speichers	MPa	0,6			
Gesamthöhe H	mm	1391	1416	1666	1683
Durchmesser ohne Isolierung d / mit Isolierung D	mm	500/ 632	603/ 735	603/ 735	652/ 784
Gesamthalt	l	229	338	406	480
Nenninhalt	l	215	318	376	443
Gewicht der Magnesiumanode	kg	0,9	0,9	1,3	1,3
Länge der Magnesiumanoden (Haupt-/Zusatzanode)	mm	400	400	650/400	650/400
Innenfläche des Speichers	m ²	3,9	5,1	6,41	7,15
Gewicht	kg	84	106	127	140
Kippmaß R	mm	1526	1595	1821	1856
Revisionsöffnung	Dn	120			
Länge des Elektroheizstabs	mm	540	580	580	620
Energieeffizienzklasse		A	A	A	B

TRIVEN Warmwasserspeicher BTM Premium-11-WP-PU

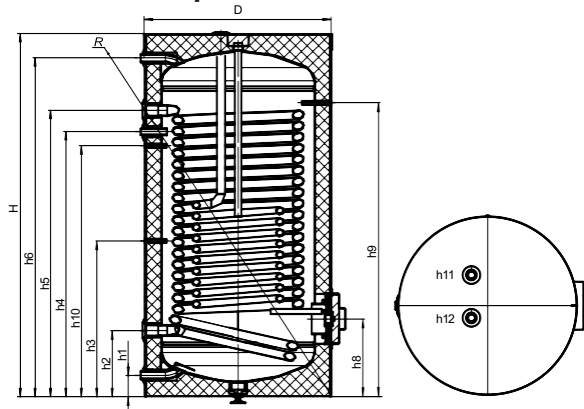

Technische Daten	Einheit	Nennvolumen		
		200	300	400
Anschluss Kaltwasserzulauf h1	" / mm	1/ 77	1 / 83	1/ 92
Anschluss Rücklauf äußerer Wärmetauscher h2	" / mm	1/ 247	1 / 258	5/4 / 267
Tauchhülse h3	mm	534	608	657
Zirkulationsanschluss h4	" / mm	3/4 / 1032	3/4 / 1035	3/4 / 1277
Anschluss Vorlauf äußerer Wärmetauscher h5	" / mm	1/ 1117	1 / 1118	5/4 / 1377
Anschluss Warmwasserabgang h6	" / mm	1/ 1303	1 / 1323	1 / 1581
Revisionsflansch / Anschluss für Elektroheizstab h8	" / mm	292	303	312
Tauchhülse h9	mm	1137	1148	1407
Tauchhülse h10	mm	956	980	1177
Anschluss Rücklauf innerer Wärmetauscher h11	" / mm	1/ 1391	1 / 1424	1 / 1679
Anschluss Vorlauf innerer Wärmetauscher h12	" / mm	1/ 1391	1 / 1424	1 / 1679
Inhalt innerer/äußerer Wärmetauscher	l	6,4 / 16,5	7,2 / 30,0	9,65 / 60,55
Fläche innerer/äußerer Wärmetauscher	m ²	1,02 / 2,6	1,1 / 4,0	1,2 / 6,06
Wärmeleistung innerer/äußerer Wärmetauscher (70/10/45 °C)	kW	24	26	28
Dauerleistung innerer/äußerer Wärmetauscher	l/ h	590/ 1474	640/ 2300	670 / 3440
Betriebsdruck der Wärmetauscher	MPa	1	1	1
Max. Betriebsdruck des Speichers	MPa	0,6	0,6	0,6
Gesamthöhe H	mm	1391	1424	1679
Durchmesser ohne Isolierung d / mit Isolierung D	mm	502/ 634	603/ 735	652/ 784
Gesamthalt	l	233	333	472
Nenninhalt	l	210	289	403
Gewicht der Magnesiumanode	kg	1,3	1,7	2,3
Länge der Magnesiumanoden (Haupt-/Zusatzanode)	mm	650	850/400	850/400
Innenfläche des Speichers	m ²	5,86	7,78	11,6
Gewicht	kg	100	133	163
Kippmaß R	mm	1526	1595	1856
Länge des Elektroheizstabs	mm	450	580	620
Energieeffizienzklasse		A	A	A

TRIVEN Warmwasserspeicher BTM Premium-WP-PU

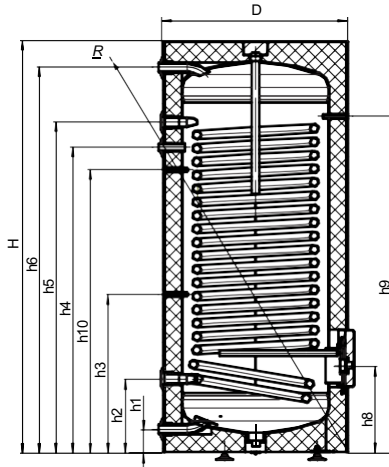

Technische Daten	Einheit	Nennvolumen			
		200	300	400	500
Anschluss Kaltwasserzulauf h1	" / mm	1	1 / 83	1 / 83	1 / 92
Anschluss Rücklauf Wärmetauscher h2	" / mm	1 / 247	5/4 / 258	5/4 / 258	5/4 / 267
Tauchhülse h3	mm	534	608	648	657
Zirkulationsanschluss h4	" / mm	3/4 / 1032	3/4 / 1035	3/4 / 1268	3/4 / 1277
Anschluss Vorlauf Wärmetauscher h5	" / mm	1/ 1117	5/4 / 1118	5/4 / 1368	5/4 / 1377
Anschluss Warmwasserabgang h6	" / mm	1 / 1303	1 / 1323	1 / 1573	1 / 1582
Revisionsflansch / Anschluss für Elektroheizstab h8	" / mm	6/4 / 292	6/4 / 303	6/4 / 303	6/4 / 312
Tauchhülse h9	mm	1137	1148	1398	1407
Tauchhülse h10	mm	956	980	1168	1177
Inhalt des Wärmetauschers	l	16,5	35,8	46,6	53,8
Fläche des Wärmetauschers	m ²	2,6	4,0	5,15	5,94
Wärmeleistung des Wärmetauschers (70/10/45 °C)	kW	60	92	119	137
Dauerleistung des Wärmetauschers	l / h	1500	2300	3000	3400
Betriebsdruck der Wärmetauscher	MPa	1			
Max. Betriebsdruck des Speichers	MPa	0,6			
Gesamthöhe H	mm	1391	1416	1666	1683
Durchmesser ohne Isolierung d / mit Isolierung D	mm	500/ 632	603/ 735	603/ 735	652/784
Gesamtinhalt	l	229	338	406	480
Nenninhalt	l	208	294	352	419
Gewicht der Magnesiumanode	kg	1,1	1,5	1,7	1,9
Länge der Magnesiumanoden (Haupt-/Zusatzanode)	mm	500	750/400	850/400	1000/400
Innenfläche des Speichers	m ²	4,86	6,65	8,37	9,49
Gewicht	kg	95	119	143	159
Kippmaß R	mm	1526	1595	1821	1856
Länge des Elektroheizstabs	mm	450	580	580	620
Energieeffizienzklasse		A	A	A	B

Emaillierte Kombi-Pufferspeicher TRIVEN THP-GP-PU

Typenschlüssel: TRIVEN THP/ THPH-X/Y GP-PU

Baureihe THP/ THPH

X – Baugröße des oberen Trinkwarmwasserspeichers

Y – Baugröße des unteren Heizungs-Pufferspeichers

GP – graue Isolierung

PU – PU-Hartschaumisolierung

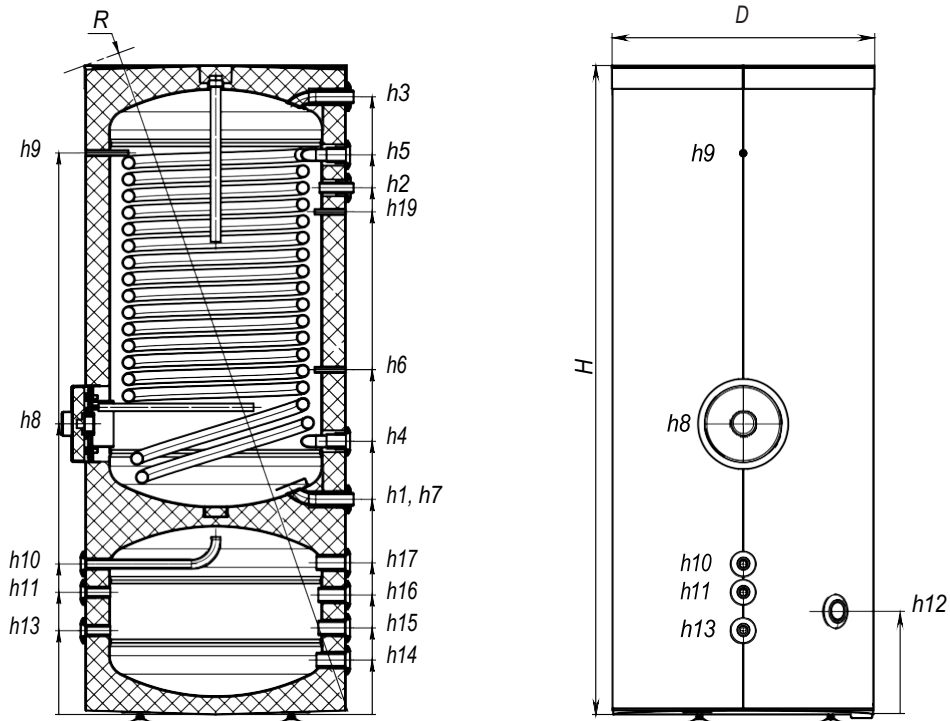

Technische Daten	Einheit	Nennvolumen	
		205/75	290/105
Anschluss Kaltwasserzulauf h1 / Entleerungsanschluss h7	" / mm	1 / 556	1 / 558
Zirkulationsanschluss h2	" / mm	3/4 / 1361	3/4 / 1363
Anschluss Warmwasserabgang h3	" / mm	1 / 1596	1 / 1598
Anschluss Rücklauf Wärmetauscher h4	" / mm	1/ 706	5/ 4/ 708
Anschluss Vorlauf Wärmetauscher h5	" / mm	1 / 1446	5/ 4/ 1448
Tauchhülse für Temperaturfühler h6	mm	891	893
Anschluss für Elektroheizstab h8	" / mm	6/4 / 751	6/4 / 753
Tauchhülse für Temperaturfühler h9	mm	145	1453
Entlüftungsanschluss h10	" / mm	1/2 / 389	1/2 / 380
Thermometerhülse h11	" / mm	1/2 / 316	1/2 / 307
Anschluss für Elektroheizstab h12	" / mm	6/4 / 258	6/4 / 258
Thermometerhülse h13	" / mm	1/2 / 217	1/2 / 208
Heizungswasseranschluss h14	" / mm	1	1 / 132
Heizungswasseranschluss h15	" / mm	1 / 224	1 / 215
Heizungswasseranschluss h16	" / mm	1 / 309	1 / 300
Heizungswasseranschluss h17	" / mm	1 / 392	1 / 383
Tauchhülse für Temperaturfühler h19	mm	1299	1301
Inhalt des Wärmetauschers	l	15,2	24
Fläche des Wärmetauschers	m ²	2,4	3,2
Wärmeleistung des Wärmetauschers (70/10/45 °C)	kW	56	74
Dauerleistung des Wärmetauschers	l/ h	1400	1800
Betriebsdruck des Wärmetauschers	MPa	1	
Betriebsdruck oberer Trinkwarmwasserspeicher / unterer Heizungs-Pufferspeicher	MPa	0,6/ 0,3	0,6/ 0,3
Gesamthöhe H	mm	1677	1692
Durchmesser mit Isolierung D / ohne Isolierung d	mm	677/ 550	737/ 601
Gesamtinhalt des oberen Speichers	l	224	281
Nenninhalt oberer Trinkwarmwasserspeicher / unterer Heizungs-Pufferspeicher	l	211/ 80	251/ 93
Innenfläche des Speichers	m ²	4,6	5,6
Gewicht	kg	111	132
Kippmaß R	mm	1802	1838
Gewicht der Magnesiumanode	kg	0,9	1,1
Länge der Magnesiumanoden (Haupt- /Zusatzanode)	mm	400	500/400
Energieeffizienzklasse		A	A

Kombi-Pufferspeicher hygienisch TRIVEN THPh-290/105-GP-PU

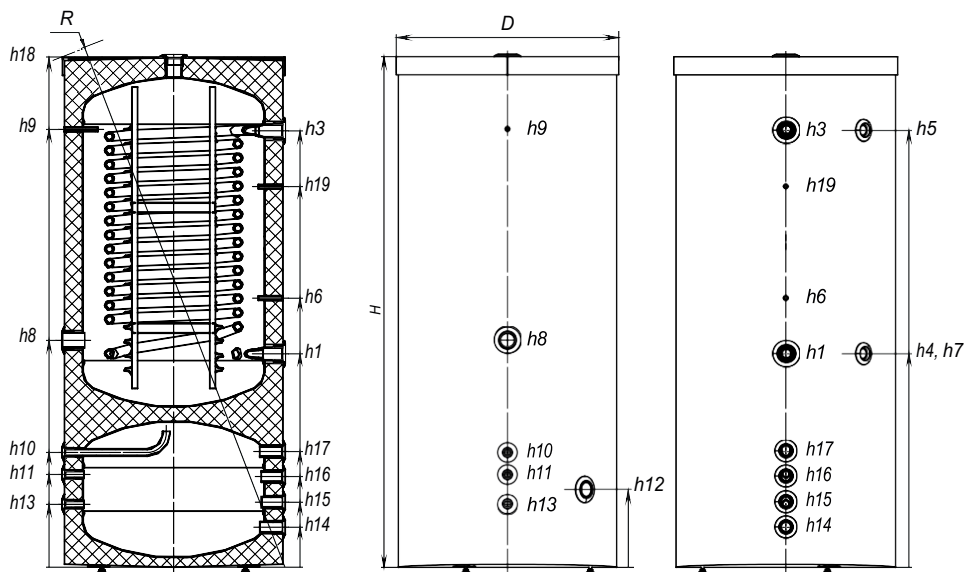

Technische Daten	Einheit	Nennvolumen
		290/105
Anschluss Kaltwasserzulauf h1	" / mm	5/4 / 708
Anschluss Warmwasserabgang h3	" / mm	5/4 / 1448
Anschluss Rücklauf Wärmetauscher h4 / Entleerungsanschluss h7	" / mm	5/4 / 1 / 708
Anschluss Vorlauf Wärmetauscher h5	" / mm	1 / 1448
Tauchhülse für Temperaturfühler h6	mm	893
Anschluss für Elektroheizstab h8	" / mm	6/4 / 753
Tauchhülse für Temperaturfühler h9	mm	1453
Entlüftungsanschluss h10	" / mm	1/2 / 381
Thermometerhülse h11	" / mm	1/2 / 308
Anschluss für Elektroheizstab h12	" / mm	6/4 / 258
Thermometerhülse h13	" / mm	1/2 / 209
Heizungswasseranschluss h14	" / mm	1 / 133
Heizungswasseranschluss h15	" / mm	1 / 216
Heizungswasseranschluss h16	" / mm	1 / 301
Heizungswasseranschluss h17	" / mm	1 / 384
Entlüftungsanschluss h18	" / mm	5/4/1692
Tauchhülse für Temperaturfühler h19	mm	1452
Inhalt des Wärmetauschers	l	12,8
Fläche des Wärmetauschers	m ²	4,0
Wärmeleistung des Wärmetauschers (70/10/45 °C)	kW	92
Dauerleistung des Wärmetauschers	l/ h	2200
Betriebsdruck des Wärmetauschers	MPa	1
Betriebsdruck der Speicher	MPa	0,3
Gesamthöhe H	mm	1718
Durchmesser mit Isolierung D / ohne Isolierung d	mm	739/ 603
Gesamtinhalt des oberen Speichers	l	283
Nenninhalt oberer Trinkwarmwasserspeicher / unterer Heizungs-Pufferspeicher	l	270/ 92
Gewicht	kg	81
Kippmaß R	mm	1838
Rohrnenneweite	DN	25
Länge des Elektroheizstabs	mm	550
Energieeffizienzklasse		A

4. INSTALLATION DES WARMWASSERSPEICHERS

Installation und Inbetriebnahme dürfen nur durch eine entsprechend befugte Fachkraft erfolgen.

Der Aufstellraum muss frostfrei sein. Bei der Wahl des Aufstellortes ist das Gewicht des gefüllten Speichers zu berücksichtigen. Für Wartung bzw. Austausch der Magnesium-Schutzanode muss der Abstand zur Decke größer als die Anodenlänge sein.

Der Warmwasserspeicher darf an ein Trinkwassernetz mit höchstens 6 bar Betriebsdruck angeschlossen werden. Bei höherem Netzdruck ist ein Druckminderer einzubauen. Der Speicher darf nur senkrecht installiert werden.

Am Kaltwasserzulauf sind Rückflussverhinderer und Sicherheitsventil einzubauen. Das Sicherheitsventil muss direkt am Speicher sitzen. Zwischen Sicherheitsventil und Speicher dürfen sich keine Absperrarmaturen befinden. Der Auslass des Sicherheitsventils darf nicht blockiert werden.

In den Anschlussleitungen werden Absperrarmaturen und lösbare Verbindungen empfohlen, damit der Speicher einfach ausgebaut werden kann.

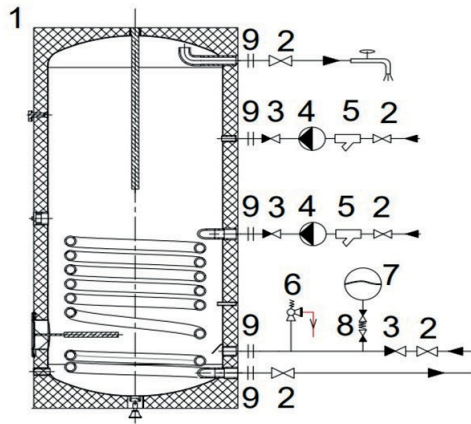

Empfohlenes Anschlussschema des Warmwasserspeichers

- 1 - Speicher, 2 - Absperrventil, 3 - Rückflussverhinderer, 4 - Pumpe, 5 - Filter, 6 - Sicherheitsventil, 7 - Membran-Ausdehnungsgefäß, 8 - Verschraubung mit Ventil, 9 - lösbare Verbindung

Vor der Inbetriebnahme sind alle Verbindungen auf Dichtheit zu prüfen, einschließlich der werkseitig montierten lösbaren Teile (Verschlussstopfen, Magnesium-Schutzanode, Revisionsflansch). Zum Ausgleich der Wärmeausdehnung ist ein Membran-Ausdehnungsgefäß mit 8-10 % des Speicherinhalts einzubauen und an den Speicher anzuschließen. Nach Installation und Inbetriebnahme ist ein Eintrag im Garantieschein vorzunehmen.

Störungen oder Leistungsmängel sind einem autorisierten Kundendienst oder entsprechend befugten Fachunternehmen zu melden.

ACHTUNG! Beim Anschluss des Warmwasserspeichers keine Armaturen aus Metallen verwenden, die edler als Kohlenstoffstahl sind. Es besteht die Gefahr passiver elektrochemischer Korrosion. Empfohlen sind verzinkte Armaturen.



5. BETRIEB DES WARMWASSERSPEICHERS. WICHTIGE HINWEISE

1. Die Installation und der Betrieb des Warmwasserspeichers dürfen erst nach dem Lesen dieser mit dem Gerät gelieferten Anleitung erfolgen. Die Anleitung ist in der Nähe des Geräts aufzubewahren und muss für den Betreiber sowie das Servicepersonal zugänglich sein. Durchgeführte Wartungsarbeiten sind im Servicenachweis zu dokumentieren.
2. Sicherheitsventil. Der Warmwasserspeicher darf nicht ohne ein funktionsfähiges Sicherheitsventil betrieben werden. Das Sicherheitsventil ist einmal monatlich auf ordnungsgemäße Funktion zu prüfen.

WARNUNG! Verbrühungsgefahr! Bei der Prüfung des Sicherheitsventils kann heißes Wasser austreten.

Tritt aus dem Ventil ständig Wasser aus oder tropft es, kann dies auf folgende Probleme hinweisen:

- Der Kaltwasserdruck überschreitet 6 bar.
- Defektes Sicherheitsventil.
- Fehlendes oder defektes Ausdehnungsgefäß.
- Fehlerhafte Verrohrung des Warmwasserspeichers.



WARNUNG!!! Der Auslass des Sicherheitsventils darf keinesfalls blockiert oder verschlossen werden.

3. Magnesium-Schutzanode. Zum Korrosionsschutz ist das Gerät mit zwei Magnesium-Schutzanoden ausgestattet. Der Zustand der Anoden ist alle 6 Monate zu kontrollieren. Sind sie stark verbraucht, müssen sie ersetzt werden. Der Warmwasserspeicher ist für einen täglichen Warmwasserverbrauch ausgelegt, der seinem Nenninhalt entspricht. Ist der Verbrauch deutlich höher, ist das Kontrollintervall der Anoden entsprechend zu verkürzen. Ein Dauerbetrieb des Speichers bei maximaler Temperatur beschleunigt sowohl den Verschleiß der Magnesium-Schutzanoden als auch des Speichers selbst.
4. Im Warmwassersystem dürfen keine Absperrarmaturen eingebaut werden, die Druckstöße verursachen können.
5. Der Warmwasserspeicher ist mindestens einmal jährlich von Ablagerungen und Kalk zu reinigen. Es wird empfohlen, eine Anlage zur Wasserfiltration und Wasserenthärtung zu installieren.
6. Die Wasserqualität muss den Anforderungen der am 12. Mai 2010 durch das Gesundheitsministerium genehmigten Norm DSanPiN 2.2.4-171-10 entsprechen. Die elektrische Leitfähigkeit des Wassers darf 0,2 S/cm nicht unterschreiten.
7. Die Heizelemente des Warmwasserspeichers dürfen nicht betrieben werden, wenn der Speicher nicht mit Wasser gefüllt ist (beispielsweise Rohrwendel-Wärmetauscher oder Elektroheizeinsätze).
8. Vor der ersten Inbetriebnahme sind die Rohrwendel-Wärmetauscher zu spülen. Wird ein Wärmetauscher vorübergehend vom zugehörigen Kreislauf getrennt, ist er zum Schutz vor Korrosion dicht zu verschließen. Bei Verwendung von Elektroheizstäben zur Erwärmung dürfen die Anschlüsse der Rohrwendel-Wärmetauscher zum System nicht abgesperrt werden.
9. In der Nähe des Warmwasserspeichers ist offenes Feuer strengstens verboten. Die Isolierung ist brennbar und nicht hochtemperaturbeständig.
10. Der Warmwasserspeicher soll einmal pro Woche auf 75 °C erwärmt werden, um Bakterienwachstum zu verhindern. Am Warmwasserabgang wird der Einbau eines thermostatischen Mischventils empfohlen, um Verbrühungen zu vermeiden.
11. Weist das Warmwasser einen unangenehmen Geruch oder eine dunkle Färbung auf, deutet dies auf die Bildung von Schwefelwasserstoff durch Bakterien hin. Halten Sie in solchen Fällen die Wassertemperatur über 60 °C oder ersetzen Sie die Magnesium-

- Schutzanode durch eine Titananode.
12. Sämtliche Arbeiten im Zusammenhang mit Installation, Betrieb und Wartung des Warmwasserspeichers sind gemäß den geltenden Sicherheitsvorschriften durchzuführen.
 13. Der Warmwasserspeicher ist in einem trockenen Raum mit einer relativen Luftfeuchtigkeit von höchstens 65 % zu lagern.



ACHTUNG! Reparaturen oder Servicearbeiten am Warmwasserspeicher dürfen nur durch einen autorisierten Kundendienst oder ein entsprechend befugtes Fachunternehmen ausgeführt werden. Unsachgemäße Reparaturen oder Servicearbeiten können den Betreiber gefährden und zum Erlöschen der Garantie führen.

6. GARANTIEBEDINGUNGEN

Der Hersteller garantiert die ordnungsgemäße Qualität des Produkts, sofern der Betreiber die in dieser Bedienungsanleitung angeführten Hinweise einhält. Die Garantie gilt für 5 Jahre ab dem Datum der Inbetriebnahme des Produkts bzw. für 6 Jahre ab dem Herstellungsdatum.

Garantiebedingungen:

1. Der Warmwasserspeicher muss gemäß den geltenden Normen, Vorschriften und Anforderungen dieser Anleitung installiert werden.
2. Das Produkt darf nur bestimmungsgemäß verwendet werden.
3. Ein Kaufnachweis für den Warmwasserspeicher ist vorzulegen.
4. Der Original-Garantieschein muss unter Angabe von Verkaufsdatum und Verkaufsstelle vollständig ausgefüllt sowie vom Verkäufer unterzeichnet und abgestempelt sein.
5. Das Gerät muss durch ein Fachunternehmen angeschlossen werden, das den entsprechenden Eintrag in der Produktdokumentation vornimmt.
6. Die rechnerische Lebensdauer der Magnesium-Schutzanode beträgt 2 Jahre, kann jedoch je nach chemischer Zusammensetzung und Härte des Wassers sowie Nutzungsintensität abweichen. Es wird empfohlen, den Zustand der Anode alle 6 Monate zu kontrollieren und sie bei Bedarf zu ersetzen. Der Austausch muss durch einen autorisierten Kundendienst erfolgen. Als Nachweis des Austauschs gelten der Eintrag im Servicenachweis und der Kaufbeleg der Anode.
7. Die Garantieverpflichtungen gelten nicht, wenn der Verkäufer das Produkt nach Ablauf der zulässigen Garantielagerfrist verkauft hat.
8. Der Hersteller oder das Serviceunternehmen kann Garantieleistungen ablehnen, wenn:
 - das Produkt durch Fahrlässigkeit des Betreibers beschädigt wurde.
 - das Produkt nicht bestimmungsgemäß verwendet wurde.
 - der Schaden infolge einer Naturkatastrophe entstanden ist.
 - das Produkt unbefugt verändert oder repariert bzw. seine Konstruktion verändert wurde.
 - die Kalt- oder Warmwasserinstallation bzw. die Montage nicht fachgerecht ausgeführt wurde.
 - die Magnesium-Schutzanode nicht rechtzeitig ersetzt wurde.
 - die erforderlichen Wartungs- und Serviceeinträge im Servicenachweis fehlen.
9. Der Hersteller haftet nicht für Verluste oder Schäden, die durch den Betrieb eines mangelhaften Geräts entstehen.
10. Der Lieferant kann die Durchführung von Servicearbeiten ablehnen, wenn kein ungehinderter Zugang zum Produkt gewährleistet ist.

GARANTIESCHEIN

Produktmodell: _____

Seriennummer: _____

Verkäufer: _____

(Firmenbezeichnung)

(Anschrift, Telefonnummer)

Herstellungsdatum _____ 20__

Verkaufsdatum _____ 20__

(Name des Verkäufers, Unterschrift)

Käufer _____

(Nachname, Vorname)

(Anschrift, Telefonnummer)

Hiermit bestätige ich die Übernahme des vollständigen und gebrauchsfähigen Lieferumfangs des Geräts sowie mein Einverständnis mit den Garantiebedingungen.

(Unterschrift des Käufers)

Datum der Inbetriebnahme _____ 20__

(Installierendes Fachunternehmen)

(Anschrift, Telefonnummer)

(Unterschrift)

Platz für Firmenstempel
www.triven.at

